



Roborock Q8 Max

Ръководство за прахосмукачка робот

Разгледайте диаграмите и прочетете това ръководство преди първата употреба на продукта.

BG

04

Съдържание

- 05 Ограничения
- 06 Продукт
- 06 Инсталация
- 08 Съвързване
- 08 Инструкции
- 09 Поддръжка
- 10 Параметри
- 11 Възможни проблеми

Ограничения

Внимание!

- Използвайте само и единствено оригиналното Roborock зарядно за да зареждате уреда или оригиналните Roborock CDZ12RR, CDZ20RR, AED06HRR или AED07HR модели зарядни.
- Не използвайте продукта на етажи без ограничители, на тераси и балкони или върху мебели.
- За да предотвратите повреди и щети премахнете дребни и/или меки предмети от пода като торбички, бижута, книжки и други.
- Не поставяйте никакви предмети върху уреда.
- Не почиствайте с този уред тлеещи останки като цигари и въглени.
- Не почиствайте с този уред стъкла, пирони и други остри или чупливи повърхности.
- Не използвайте функцията mop върху килими и мокети.
- Изключете продуктът и неговата зарядна станция преди основно почистване и/или поправки.
- Ако уредът ще стои в склад и няма да се използва дълго време – моля заредете го до 100% и го зареждайте на всеки 3 месеца за да поддържате батерията му в изправност.

A Продукт

A1 Робот (Горен изглед)



Включване/Почистване

- Натиснете за да включите или изключите робота
- Натиснете за почистване

Индикатор батерия

- Бяло: Батерията е $\geq 20\%$
- Червено: Батерията е $< 20\%$
- Мига бял: Зареждане или старт
- Мига червено: Грешка

WiFi индикатор

- Мига бавно в синьо: Изчаква свързване
- Мига бързо в синьо: Свързване
- Синьо за 5 секунди: Успешно свързване към WiFi



Чистене на петно/Заклучване

- Натиснете за чистене на петно
- Натиснете и задръжте за 3 сек. за заключване за деца.



Станция

- Натиск за връщане на станция

Натиснете който и да е бутон за спиране на почистването или връщането на станция.

A1-1—Предпазител

A1-2—LiDAR сензор

A1-3—Сензор стена

A1-4—Локатор станция

A1-5—Сензор за препятствия

A2 Робот (Долен изглед)

A2-1—Сензор против падане

A2-2—360-градусово колело

A2-3—Контакти за зарядно

A2-4—Четка странична

A2-5—Четка основна

A2-6—Капак осн. четка

A2-7—Основни колела

A3 Robot

A3-1—Бутон reset

A3-2—Решетка

A3-3—Място за mop

A3-4—Предпазител

A4 Контейнер за прах и вода - комбиниран

A4-1—Ключ

A4-2—Стопер

A4-3—Воден филтър

A4-4—Миещ се филтър

A5 Зарядна станция

A5-1—Индикатор за ток

A5-2—Локатор на станция

A5-3—Контакти за зарежд.

A5-4—Адаптер за ток

A5-5—Електродни четки

A6 Кабел за ток

A7 Място за mop

A7-1—Място за mop

A7-2—Mop закл. механизъм

A8 Mop

A8-1—Свързващи места за mop

A9 Подложка за mop

B Инсталация

Важна информация



1. Подредете всички кабели, премахнете всички нестабилни предмети и мебели, както и всички дребни предмети от пода преди пускане на уреда.

2. Ако използвате на горен етаж в къща, сложете нещо твърдо за да предотвратите падане на уреда от горния етаж.

При първо пускане на уреда вкъщи наблюдавайте уреда за възможни грешки. След това не е необходимо отново да правите това.

B1 Зарядна станция - позициониране

Поставете зарядната станция на равна повърхност близо до стена и на място с добър Wi-Fi обхват. Подсигурете кабела на уреда.

B1-1 Повече от 50 см.

B1-2 Повече от 1.5m.

Бележки:

- Оставете повече от 50см от всяка страна и над 150см отпред пред станцията.
- Ако кабелът виси или се влечи около станцията – той може да бъде захванат от робота. Подсигурете го.
- Индикаторът на станцията свети когато станцията работи и не свети когато роботът се зарежда.
- Не поставяйте станцията под директна слънчева светлина или на място, което може да блокира нейния локатор.

B2 Подсигурете станцията с подходящо тиксо

Почистете пода, където ще поставите станцията, и след това я фиксирайте с двойно залепващо тиксо.

B3 Поставяне на подложката за моп

След като сте фиксирали станцията, то следва да фиксирате и подложката за моп (непромокаема) с нейното двойно залепващо тиксо – почистете пода и залепете. Използва се върху дървени повърхности и/или ламинат.

Включете и заредете робота

Натиснете и задръжте бутон  за да включите робота. След като светне индикаторът му, поставете на зарядната станция. Уверете се, че индикаторът на станцията изгасва и чувате думата „charging“ от уреда. Поддържайте робота зареден при не използване за да удължите живота на батерията.

Внимание: Ако батерията има прекалено нисък заряд, той може да не се включи. Тогава поставете директно на станцията.

B4 Моп

Внимание: Ако до сега не сте използвали моп, то стартирайте до 3 цикъла само на прахосмучене.

B4-1—Натиснете ключалката и плъзнете комб. резервоар назад.

B4-2—Напълнете отделението за вода.

Премахнете капачката, напълнете с вода и затворете плътно.

Бележки:

- За да предотвратите корозия не използвайте корозивни препарати!
- Не използвайте гореща вода – може да деформира!
- Докато пълните резервоара го наклонете на 30 градуса за да избегнете мокрене на филтъра.

B4-3—Поставяне на комбинирания резервоар.

Плъзнете резервоара на мястото му докато чуете отчетливо щракване.

B4-4—Сложете парцала на мопа. Намокрете парцала на мопа, изцедете го добре и след това залепете на мястото му.

Внимание! Използвайте само, оригинални парцали.

B4-5—Поставете държача на мопа Плъзнете държача на мопа назад докато чуете щракване.

Внимание: Почиствайте парцала след всеки 60 минути мопиране за да го поддържате чист.

B4-6—Премахване на държач на моп

След като се върне робота на станцията натиснете заключалките от двете страни и плъзнете мопа за да го извадите.

Внимание:

- Измивайте мопа след всяко почистване и изпразвайте резервоара за вода.
- Премахвайте мопа когато не го използвате.

Свързване

Този робот може да се свърже с приложенията на Roborock и Xiaomi Home apps. Изберете по Ваш избор.

1 Изтегляне



Опция 1: Потърсете “Roborock” в App Store или Google Play или сканирайте този QR код:



Опция 2: Потърсете “Xiaomi Home” в App Store или Google Play или сканирайте този QR код.



2 Нулиране WiFi

Натиснете и задръжте  и  бутони докато чуete “Resetting WiFi” от уреда. Нулирането приключва когато WiFi индикаторът мига бавно в синьо. Роботът вече е в очакване на свързване.

Ако не можете да свържете робота заради проблем с рутера си (например забравена парола) то нулирайте рутера си и започнете процеса отначало.



3 Добавяне в app

Отворете Roborock App, натиснете “Scan to Connect” или “Search for device” бутони, или отворете Xiaomi Home, натиснете “+” в горния десен ъгъл и следвайте инструкциите.

Внимание:

- Процесът може да варира според версията на приложението. Следвайте инструкциите на приложението.
- Само 2.4 GHz WiFi се поддържа.
- Ако роботът не се свърже до 30 минути, Wi-Fi се изключва автоматично. Нулирайте Wi-Fi за да продължите.

Инструкции Вкл/Изкл

Натиснете и задръжте бутон  за да включите робота. Индикаторът му ще светне и уредът е в режим изчакване. Натиснете и задръжте бутон  за да изключите робота или почистването.

Роботът не може да бъде изключен докато се зарежда.

Стартиране на почистване

Натиснете бутон  за старт на почистването. Роботът ще планира маршрут след сканиране на стаята. Той ще направи зони в стаята и след това ще ги почиства на зиг-заг. По този начин се почиства най-ефикасно.

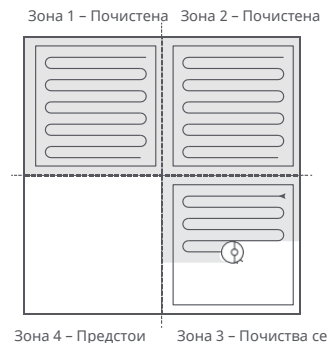

Внимание:



- За да може роботът да се върне сам към станцията си, то не я местете по време на чистене и започвайте почистването от нея.
- Почистването не може да стартира ако нивото на батерията е твърде ниско. Изчакайте да се зареди.
- Ако почистването отнеме по-малко от 10 мин, то ще бъде повторено.
- Ако батерията свърши по време на чистене, роботът ще се върне сам за зареждане и след това ще продължи от мястото, до което е бил стигнал.
- Преди всяко използване на мопа, моля уверявайте се, че той е правилно инсталиран.

Почистване на петно

Натиснете бутон  за да стартирате чистене на петно. Параметри: Роботът почиства квадрат от 1.5 m x 1.5 m спрямо центъра.

Внимание: След почистване на петно, роботът ще се върне сам към станцията си.

Пауза

Натискането на произволен бутон води до пауза, а натискане на  ще я отмени. Натиснете бутона  за да върнете уреда на станцията му.

Ако сами върнете робота на станцията, то програмата му за почистване приключва веднага.

Пълнене на вода или чистене на парцала

За да долеете вода или измиете парцала, натиснете произволен бутон за пауза и долейте/изперете. След като сте готови натиснете бутон  за да продължите.

Режим сън

Ако роботът е на пауза за повече от 10 мин, той ще заспи и индикаторът му ще мига през няколко секунди. Натиснете произволен бутон за събуждане.

Внимание:

- Роботът не заспива докато се зарежда.
- Роботът се изключва автоматично след 12 часа в режим сън.

Не безпокойте (DND)

Режим Не безпокойте (DND) е зададен от 22:00 до 08:00. Вие може да го промените или спрете през приложението. В този режим уреда няма да продължи сам работата си и индикаторите ще са по-тъмни.

Заклучване за деца

Натиснете и задръжте бутон  за да включите или изключите защитата за деца. Може да се направи и през приложението. При включена защита, роботът няма да реагира при натискане на бутони докато е неподвижен/зарежда се. Но ще реагира ако се движи (за пауза).

Зареждане

След почистване роботът ще се върне автоматично на зарядната станция. В режим пауза натиснете бутон  за да върнете уреда на станцията. Индикаторът ще мига докато се зарежда.

Внимание: Ако роботът не открива станцията, той ще се върне в позицията от която е стартирал.

Грешка

Ако има грешка, индикаторът ще мига в червено и ще чуете глас за грешка.

Внимание:

- Роботът ще заспи автоматично ако остане в режим на грешка за повече от 10 мин.
- Поставянето му ръчно на зарядното ще прекрати програмата.

Рестарт на уреда

Ако роботът не приема команди и не може да бъде спряен – то трябва рестарт. Премахнете резервоара и мопа и открийте бутон Reset. Натиснете го и уредът ще се рестартира.

Внимание: Това действие ще нулира Wi-Fi и седмичната му програма (ако има).

Фабрични настройки

Ако роботът не функционира правилно след рестарт – включете го. След това натиснете и задръжте бутон  и докато го държите - натиснете бутон Reset докато чуете “Restoring factory settings” глас от уреда. Връщането на фабрични настройки е успешно.

Поддръжка

Основни четки

* Чистете на всеки 2 седмици, сменяйте на 6-12 месеца.

C1-1—Основна четка

C1-2—Капак на четка

C1-3—Ключалки

C1-4—Лагери на четка

C1-5—Капачки

C1-6—Обърнете робота и натиснете ключалките за да махнете капака.

C1-7—Премахнете основната четка и извадете лагерите

C1-8—Премахнете капачките.

C1-9—След премахване на заплетената по двата края коса – поставете всички части обратно и върнете четката на мястото ѝ.

Внимание:

- Основната четка се почиства с влажен парцал и трябва да изсъхне добре, но не на пряка слънчева светлина.
- Не използвайте корозивни препарати или дезинфектанти за почистване на четката.

C2 Странична четка

* Почиствайте всеки месец и сменяйте на 3-6 месеца.

1. Развийте винта на страничната четка.

2. Премахнете я и я почистете.

Сложете я отново и завийте винта.

C3 360-градусово колело

* Почиствайте при нужда.

C3-1— Използвайте малка отвертка за да извадите основното колело.

Внимание: Скобата на колелото не може да бъде премахната.

C3-2— Измийте и почистете колелото.

Подсушете добре и го натиснете обратно на мястото му.

C4 Основни колела

* Почиствайте всеки месец.

Почиствайте колелата с мека и суха кърпа.

C5 Резервоар за прах и вода

* Чистете ежеседмично. Смяна филтър на 6-12 месеца.

C5-1—Натиснете заключалките за да премахнете. Премахнете филтъра и изпразнете контейнера.

C5-2—Изсипете ненужната вода.

C5-3—Напълнете до половина с чиста вода. Разклатете, след това излейте.

Внимание:Използвайте само чиста вода без препарат.

C5-4—Изгладнете филтъра многократно, потупвайте за да падне мръсотията.

Внимание: Не пипайте повърхността на филтъра.

C5-5—Изчакайте поне 24 часа за да изсъхне филтъра добре и след това го върнете.

Внимание: Купете нов филтър при необходимост.

C6 Парцал за mop

* Перете след всяко ползване, сменяйте на 3-6 месеца

Премахнете парцала от държача.

Изперете и подсушете отлично.

Внимание: Мръсен парцал ще доведе до лошо почистване

C7 Сензори

* Почиствайте всеки месец.
Използвайте мека кърпа за почистване на:

C7-1—Локатор станция

C7-2—Сензор за препятствия

C7-3—Сензор за стена

C7-4—Сензори против пропадане

C8 Контакти зареждане

* Почиствайте всеки месец.

Почиствайте всеки месец металните контакти за зареждане със суха и мека кърпа.

Батерия

Роботът има Li-Ion батерия. За да я поддържате в добро здраве я зареждайте редовно.

Внимание: : Ако няма да използвате уреда, зареждайте батерията му до 100% на всеки 3 месеца.

Параметри

Робот

Модел	Q80ULL
Батерия	14.4V/5200mAh (TYP) lithium-ion battery
Волтаж	20VDC 1.2A
Време зар.	< 6 часа

Серийният номер се намира на стикер на обратната страна на уреда.

Зарядна станция

Модел	CDZ12RR или CDZ20RR
Мощност	28W
Волтаж	100-240VAC
Изходящ	20VDC 1.2A
Честота	50-60Hz
Батерия	14.4V/5200mAh (TYP) lithium-ion battery

Възможни проблеми

Проблем	Решение
Не може да се вкл.	<ul style="list-style-type: none"> Нивото на батерията е ниско. Оставете роботът да се зареди добре. Температурата на батерията е твърде ниска или висока. Работната темп. е 4-40°C (39-104°F).
Не зарежда:	<ul style="list-style-type: none"> Проверете индикаторът за зареждане и всички кабели. Почистете контактите на робота и зарядната станция със суха кърпа.
Зарежда бавно	<ul style="list-style-type: none"> При използването в много гореща или студена стая, зареждането се забавя умишлено за да не се повреди батерията. Почистете контактите за зареждане със суха кърпа – може да са мръсни.
Не намира станцията	<ul style="list-style-type: none"> Има прекалено много препятствия по пътя. Подредете/разчистете. Роботът се е отдалечил твърде много, върнете го ръчно.
Нетипично държание • Рестарт.	
Шум по време на чистене.	<ul style="list-style-type: none"> Основната четка, страничната четка, основните колела или 360-градусовото колело са замърсени. Почистете ги.
Не се свързва към WiFi	<ul style="list-style-type: none"> WiFi е спрян. Нулирайте WiFi и опитайте отново. WiFi сигналът е лош. Преместете роботът в стая с по-добър WiFi обхват. Нетипична WiFi връзка. Нулирайте WiFi. Проблем с рутера. Потърсете помощ от Вашия интернет доставчик.
Не почиства добре, пада прах	<ul style="list-style-type: none"> Изпразнете резервоара за прах. Измийте филтъра. Почистете основната четка.

Проблем	Решение
Панирането не работи	<ul style="list-style-type: none"> Планираното почистване може да започне при минимум 20% ниво на батерията.
Роботът винаги ли черпи енергия когато е на станцията?	<ul style="list-style-type: none"> Да, но консумацията е минимална след приключване на зареждането на батерията.
Трябва ли да зареждам робота 16 часа първите 3 пъти след пускане ?	<ul style="list-style-type: none"> Не, роботът няма нужда от такава процедура. Можете да започнете да го използвате веднага.
Почти никаква вода от мопа	<ul style="list-style-type: none"> Проверете нивото на водата в резервоара за вода. Проверете дали сте го сложили добре на мястото му. Проверете дали сте сложили правилно поставката за mop и самия парцал на мопа. Уверете се, че не е активен режим Не безпокойте (DND).
Почистването не продължава	<ul style="list-style-type: none"> .
Роботът не се връща сам на зарядната станция след почистване на петно	<ul style="list-style-type: none"> Ако уредът не се върне сам, то Вие можете да го върнете сами на зарядната му станция. Може би сте го преместили твърде далеч от нея или има препятствие което му пречи да се върне обратно.
Роботът пропуска места	<ul style="list-style-type: none"> Почистете сензорите за стена и против пропадане.
Отнема дълго време за пълнене на вода	<ul style="list-style-type: none"> Почистете резервоара за вода.

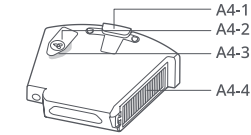
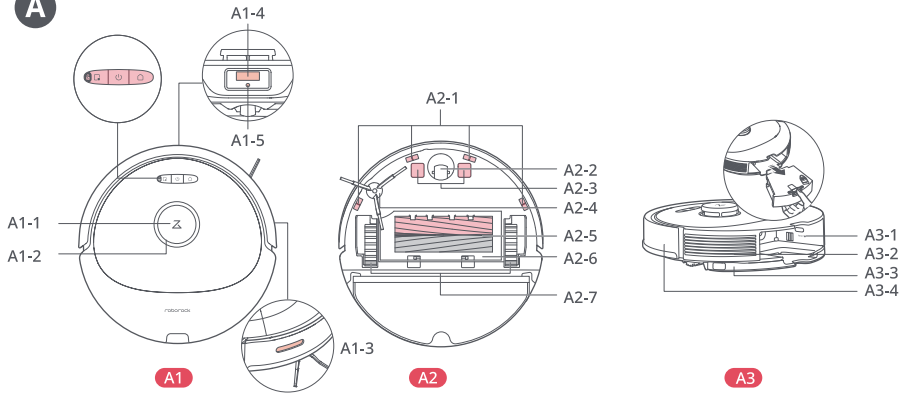
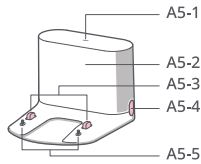
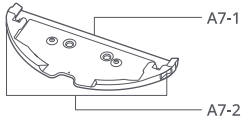
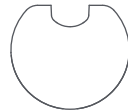
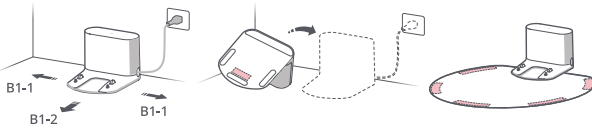
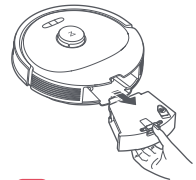
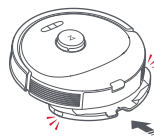
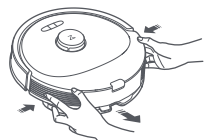
A**A4****A5****A6****A7****A8****A9****B****B1****B2****B3****B4****B4-1****B4-2****B4-3****B4-4****B4-5****B4-6**

C

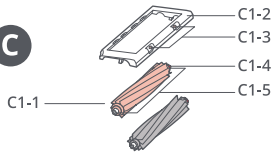

C1

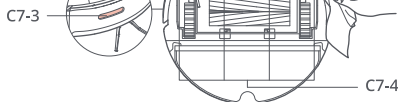
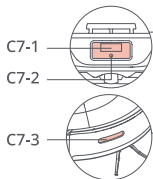
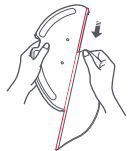
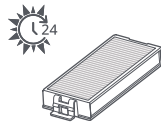
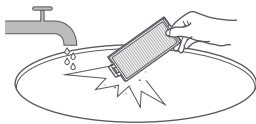
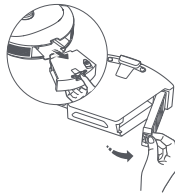
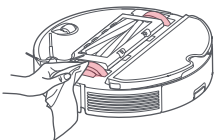
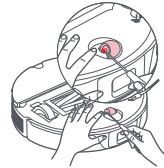
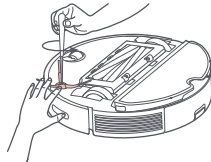
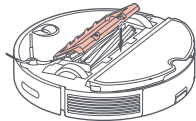
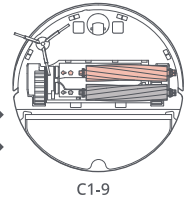
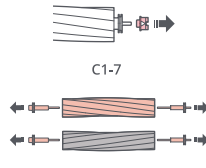
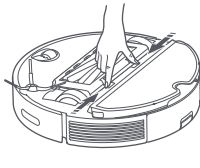
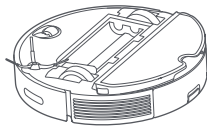

C7

