

Електрически скутер Mi Scooter 1S

Ръководство на потребителя

DDHBC11NEB
DDHBC05NEB
DDHBC08NEB





Съдържание на пакета

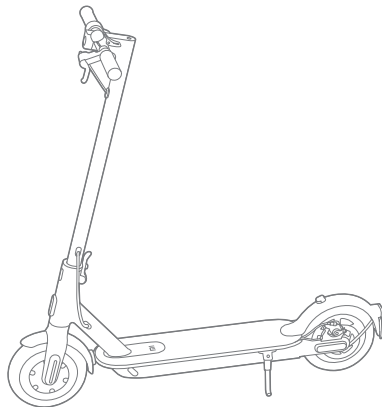

Ръководство на потребителя



Важна информация



Технически Спецификации



Т-образен шестигранен ключ



Винт

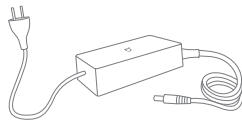

Захранващ адаптер

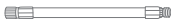

Маркуч на помпа



Гума



Сглобяване и настройка

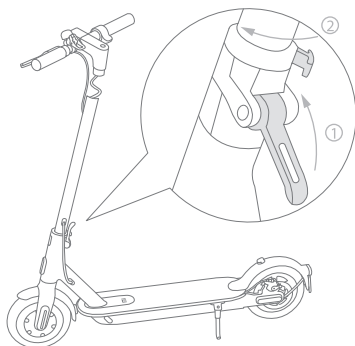

- 1 Разгънете кормилната ос, затегнете я и поставете надолу стойката.

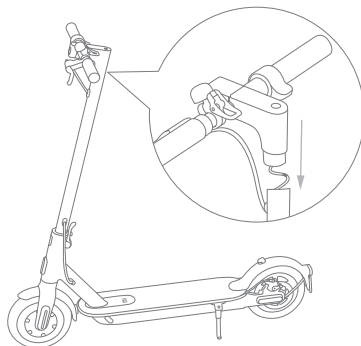

- 2 Поставете кормилото върху оста.

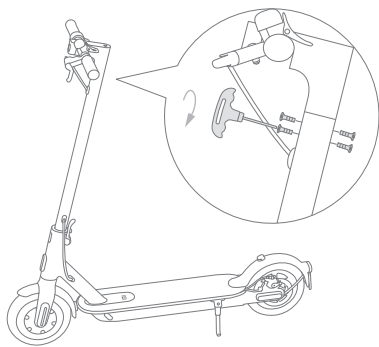

3

Затегнете винтовете от двете страни на оста с Т-образния шестоъгълен ключ.

Заредете вашия скутер

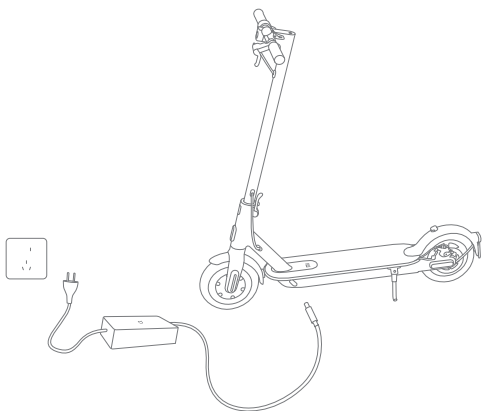

Скутерът е напълно зареден, когато LED индикаторът на зарядното се промени от червен (зареждане) на зелен (подзаряд).

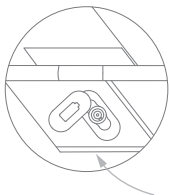

- 1 Вдигнете гумената капачка.

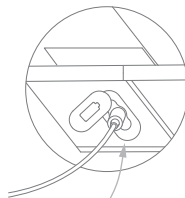

- 2 Свържете
захранващия адаптер
към порта за
заредане.

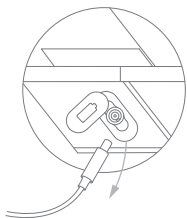

Откачете адаптера, когато
заредането приключи

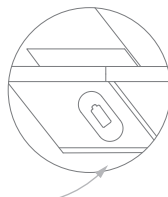

- 4 Поставете обратно
гумената капачка.



Свързване с приложението Mi Home / Xiaomi Home

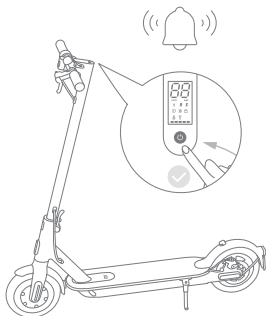

1

Без да е активиран, скутерът ще продължи да издава звуков сигнал, а скоростта му ще е ограничена до 10 km/h.

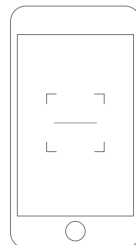

2

Сканирайте QR кода, за да изтеглите и инсталирате приложението.

* Приложението в Европа се нарича Xiaomi Home (с изключение на Русия). По подразбиране трябва да се вземе името, което е изобразено на вашето устройство.

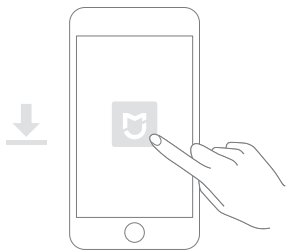

- 3 Отворете приложението Mi Home / Xiaomi Home.

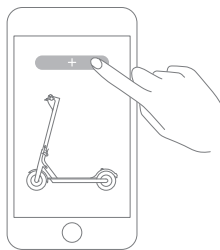

- 4 Докоснете "+" горе вдясно на екрана и следвайте инструкциите, за да добавите вашето устройство.

Забележка: Версията на приложението може да е актуализирана, моля, следвайте инструкциите на актуалната версия.

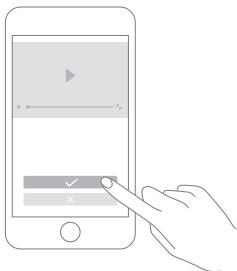

- 5 Следвайте екранните инструкции на приложението, за да активирате вашия скутер за първо използване.

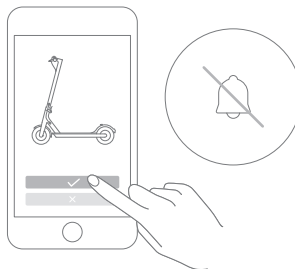

- 6 Звуковият сигнал (бийп) няма да спре, докато скутерът не бъде активиран.



Как да карате скутера

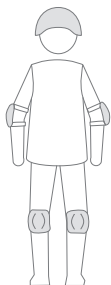

- 1 Предупреждение: Носете каска и протектори за лактите и колената.



- 2 Стъпете с един крак на платформата и бавно се отгласнете с другия, който е на земята.

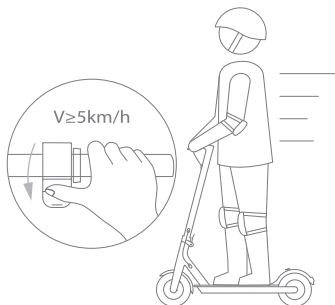

- 3 Акселераторът се задейства след като скоростта надвиши 5 km/h.

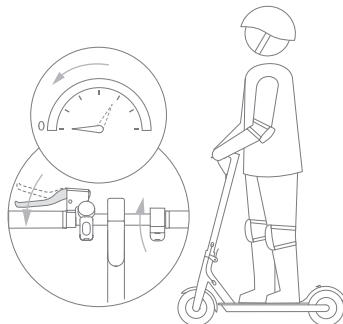

- 4 Отпуснете ускорителя и стиснете лоста на скоростите за внезапно спиране.

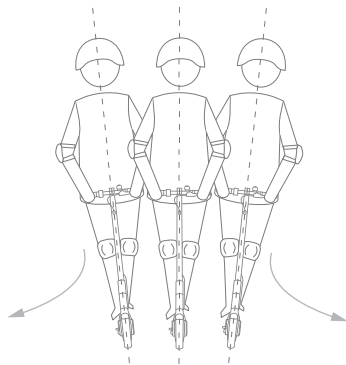

Наклонете тялото си в посоката на завиване при завой и бавно завъртете кормилото.

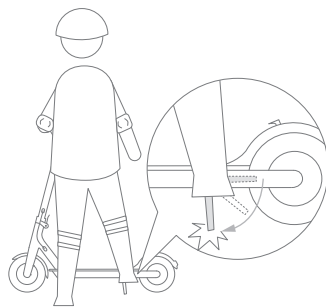

6 При паркиране свалете стойката.



Съвети за безопасност

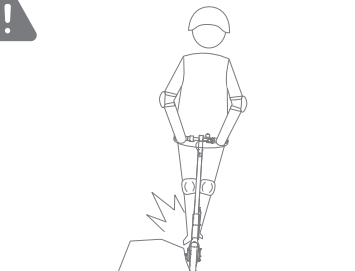

Винаги заобикаляйте внимателно препятствията.

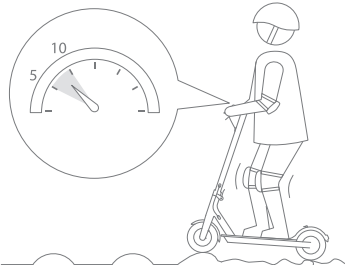

Поддържайте скорост между 5-10 km/h, когато карате през бубуни, прагове на асансьори, пресечен път или други неравни повърхности. Леко сгъвайте колена, за да се настроите към споменатите повърхности.

Внимавайте за рисковете за безопасността

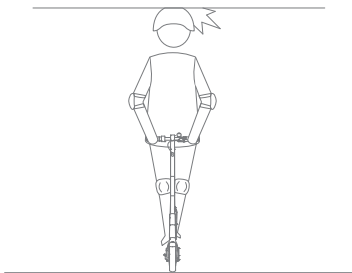

Избягвайте удрянето с глава на рамки на врати, асансьори и други опасности на нивото на главата.

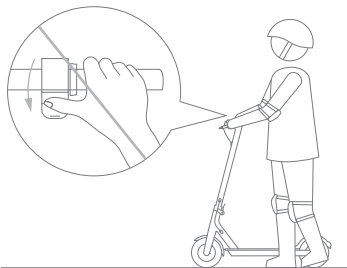

Не натискайте акселератора, когато вървите до скутера.

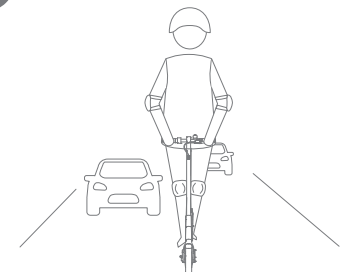

Не карайте скутера в ленти на трафика или в жилищни райони, където е разрешено движението както на превозни средства, така и на пешеходци.

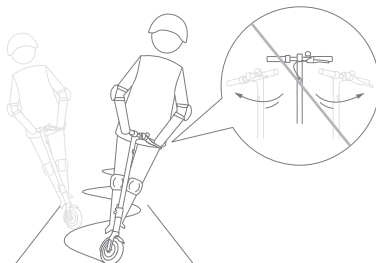

Не променяйте рязко посоката движение на висока скорост.

Не предприемайте опасни действия.

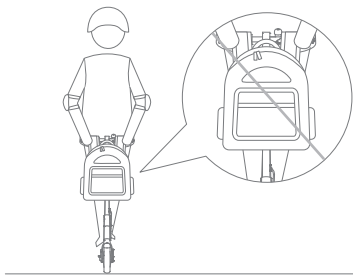

Не окачайте чанти или други тежки неща върху кормилото.



⊗ Не карайте на един крак.

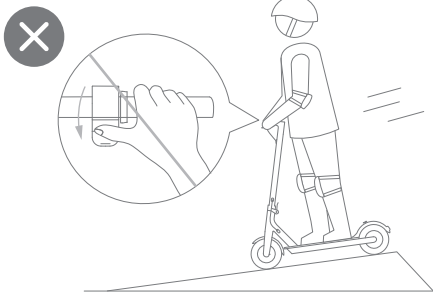

⊗ Не ускорявайте, когато се движите по нанадолнище и удрайте спирачки навреме, за да забавите. Когато срещнете стръмно изкачване, трябва да слезете от скутера и да го бутате.

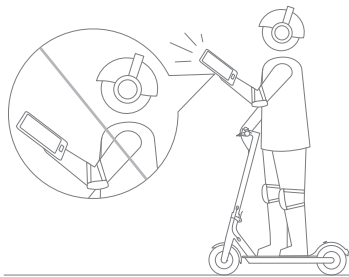

⊗ Не използвайте мобилни телефони и не носете слушалки, когато карате скутера.

Не предприемайте опасни действия.



Не карайте в дъжда. Не преминавайте през локви или каквито и да било други (водни) препятствия.

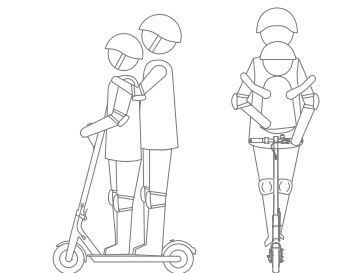

Не карайте с никой друг върху скутера, включително деца.

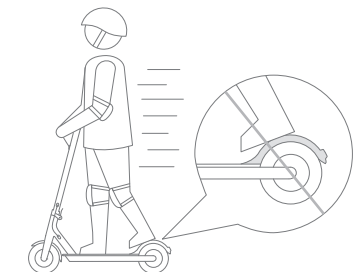

Не дръжте крака си върху задния калник.

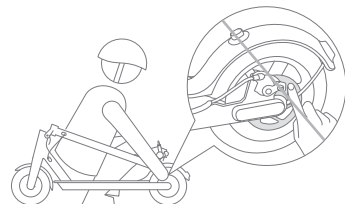

Не докосвайте с ръка дисковата спирачка.

Не предприемайте опасни действия.

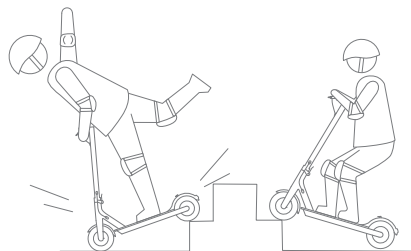

⊗ Не пускайте кормилото, когато карате.

⊗ Не се опитвайте да карате нагоре или надолу по стълби, не опитвайте да прескачате препятствия.



Сгъване и носене

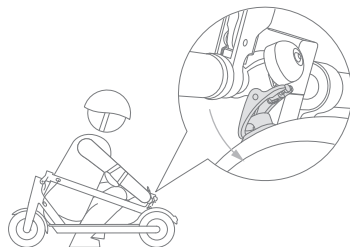
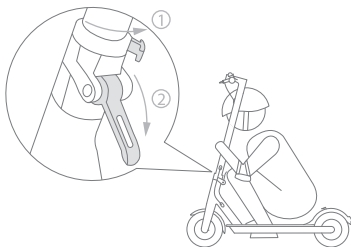

1 Хванете кормилната ос, завъртете я обратно на часовниковата стрелка, за да отворите заключалката за безопасност, и отворете лоста за бързо отпускане.

2 Подравнете звънеца и заключалката, и ги захванете.

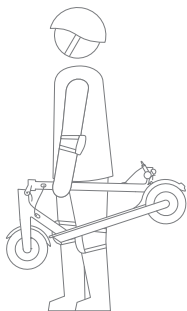

Хванете с една или с две ръце
кормилната ос, за да носите скутера

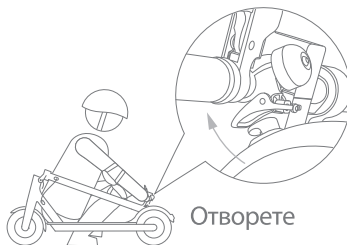

Отворете

4

Хванете с една или с две ръце
кормилната ос, за да носите скутера



Настройка на дисковата спирачка

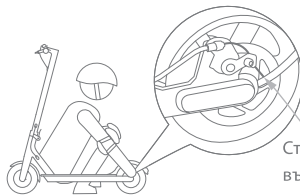
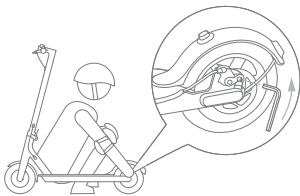

Стоманено
въже на
спирачката

Преди настройката, уверете се, че скутерът е изключен и не се зарежда.
Ако спирачката е твърде стегната/отпусната, използвайте 4мм шестогран, за да
отпуснете винта. След това леко нагласете дължината на спирачното въже
(намалете/увеличете показващата се дължина) и затегнете отново винта.

Вентил на гумата

Капачка на вентила

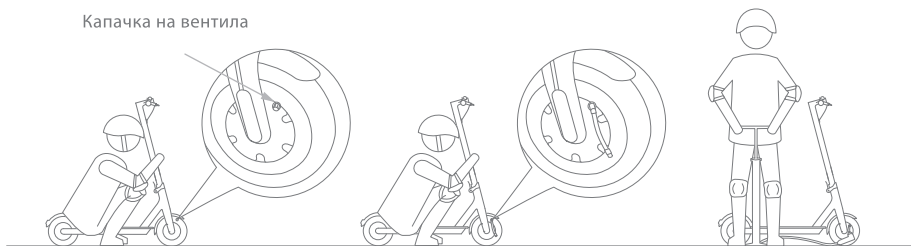

Развийте капачката на вентила.

Свържете накрайника на помпата към вентила.

Свържете помпата и напompайте гумата.



Заклучете вашия скутер

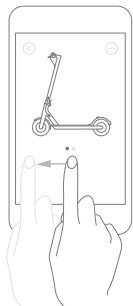

Заклучване

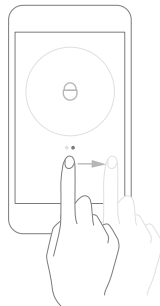

Отключване

След като скутерът е заключен, двигателят ще бъде заключен и предния фар автоматично ще се изключи, а на контролния панел ще се появи съответната икона

Настройте паролата

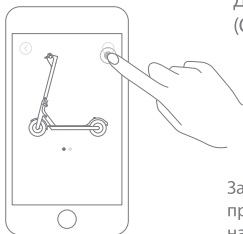

Докоснете тук >"More Seings">"Set password"
(Още настройки > Настройте паролата)

Забележка: Ако не бъде настроена парола, скутерът може да бъде отключен с приложението Mi Home/Xiaomi Home от произволен телефон. Уверете се, че сте настроили паролата в приложението веднага щом вземете скутера. Ако забравите паролата, моля, отидете на www.mi.com или се свържете с отдела за следпродажбено обслужване за помощ.

Илюстрациите на продукта, аксесоарите и потребителският интерфейс в ръководството са дадени само с илюстрационна цел. Реалните продукти и техните функции могат да се различават поради подобрения и развитие на продукта.

За допълнителна информация, моля, посетете www.mi.com

За подробното е-ръководство, моля, посетете www.mi.com/global/service/userguide

Вносител и дистрибутор:

АЛСО България ЕООД
София Еърпорт Център (Sofia Airport Center),
Офис сграда А2, етаж I, офис 124,
бул. „Христофор Колумб“ N 64,
София 1592

Произведено за: Xiaomi Communications Co., Ltd.
Произведено от: TiinLab Acoustic Technology (Shenzhen) Co., Ltd.
(компания от екосистемата Mi)
Адрес: Tianliao Building 1407, Tianliao Industrial Area A, Taoyuan Street,
Nanshan District, Shenzhen

За допълнителна информация, моля, посетете www.mi.com

Original instructions



K010P0527-A0